

세플러⁺ 윈

Vol. 71 / Winter 2023



Schaeffler is Excellent

세플러의 우수한 기술력,
자부심을 느끼기에 충분합니다.

SCHAEFFLER



우수성 (Excellent)

명사

그 어느 것보다 뛰어나고 탁월함

유의어

훌륭함, 성공적, 독보적, 유일무이



품질이란 우연히 만들어지는 것이 아니라,
언제나 지적 노력의 결과다.



존 러스킨 John Ruskin, 문학평론가

완벽함이 아니라



탁월함을 위해서 애써라.

H. 잭슨 브라운 주니어 Horace Jackson Brown Jr, 작가

행복의 첫 번째 조건 중 하나는
인간과 자연의 연결고리가
끊어지지 않는 것이다.



톨스토이 Leo Tolstoy, 소설가

인간의 가장 큰 약점은
포기하는 것이다.

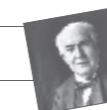

성공하는 가장 확실한
방법은 항상

다시 한번 시도해보는 것이다.

토마스 에디슨 Thomas Alva Edison, 발명가

반복적으로 행동하는 게 인간이다.

그러므로 탁월함이란

행동이 아닌 습관이다.



아리스토텔레스 Aristoteles, 철학자



성공은 바로

행운과 근면의 교차점이다.

더스틴 모스코비츠 Dustin Moskovitz, 기업인

성공에 대한 비밀은

따로 존재하지 않는다. 그것은

준비, 근면성, 실패로부터의 배움이다.



콜린 파월 Colin Powell, 정치인

모든 성취의

시작점은 갈망이다.

나폴레온 힐 Napoleon Hill, 작가

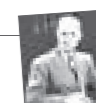

Contents



매트릭스코드(DMC)가 적용된 WJ/WJP 베어링



Schaeffler is
Excellent

디지털화를 가속화하는 혁신적인 기술,
세플러의 우수한 기술력이라면 가능합니다.



<세플러+원> 인터뷰 코너는 방역 수칙을 준수하며
안전하게 이뤄졌음을 알립니다. <세플러+원>에
 게재된 글과 사진은 세플러코리아의 공식적인
 견해가 아니라 필자의 생각을 나타낸 것입니다.
<세플러+원>에 실린 글과 사진은 사진 허락없이
 사용할 수 없으며, 무단 복제를 금합니다.

발행일 2023년 1월 15일(통권 제 71호)
발행인 이병찬
편집인 민유정
발행처 서울시 영등포구 여의대로 108 파크원 타워1 32F
기획·디자인 PEOPLE PAGE(대표전화 02.6674.0111)



Theme Ground



- 12 세플러 재발견**
앞서가는 모빌리티 기술력,
그 탁월함
- 16 리더에게 묻다**
꾸준함이 만든 우리의 우수성
Industrial Regional Business Unit
강미구 이사
- 20 환상의 팀워크**
적극성 그리고 전문성으로
똥친 그들
산업기계 Application Engineering
- 26 세플러 스토리**
세플러코리아,
애프터마켓 시장을 공략하다
- 30 Sales Award**
견실한 동반 성장을 이끌다



Play Ground



- 34 당신의 실력을 보여주세요**
열정과 우애로 반짝이는 겨울
크리스마스 트리 만들기
- 38 세플러인 분석보고서**
칭찬은 달라도 진심은 하나!
- 40 미션클리어**
이웃을 위한 세플러의 동행
- 44 Gruu에게 묻다**
소소한 습관의 즐거운 힘



Schaeffler Ground



- 48 세플러 #고고고 영상 챌린지**
아이와 누리는 일상
- 52 Schaeffler Headline**
- 55 Thanks & Quiz**

임직원 여러분,

크리스마스와 2023년의 시작을 앞두고, 다시 한번 힘겨웠던 지난 한 해를 잘 이겨낸 여러분의 헌신적인 노고에 진심으로 감사의 말씀을 전합니다. 어려운 외부 여건 속에서도 세플러 임직원 여러분의 활약 덕분에 좋은 결과를 얻을 수 있었습니다.

코로나19 팬데믹과 공급망 문제, 그리고 최근 몇 년간의 물가 상승이 이미 우리에게 심각한 도전을 안겨준 한편, 러시아의 부당한 우크라이나 침략 전쟁은 기존 세계 경제의 상호 의존 구조에 심각한 타격을 주고 전반적인 상황을 더욱 악화시켰습니다. 2022년은 이런 면에서 전환점이 되는 해이기도 합니다. 지난 수십 년간 이어져 온



세계화의 물결도 이제 막을 내리고 있습니다. 이와 함께 코로나19 위기 대응 조치가 종료되고 팬데믹 이전으로의 빠른 회복을 기대했으나 쉽지 않아 보입니다.

이러한 상황에서 자동차 산업의 계속되는 긴박한 시장 상황은 중대한 난제로 떠올랐습니다. 산업기계 부문과 오토모티브 애프터마켓(AAM) 사업부는 소기의 긍정적인 실적을 달성했으나, 각국 정부가 주도하는 내연 기관 퇴출 트렌드의 영향으로 오토모티브 테크놀로지 부문의 실적 부진을 상쇄할 만큼은 아니었습니다. 우리는 그간 점진적인 변화와 커다란 불확실성이 공존하는 시기에 대응하기 위한 여러 가지 조치를 해왔습니다. 2023년에도 세계 경제의 어려움이 예상되며, 특히 유럽발 경기 침체가 상당한 여파를 가져올 것으로 봅니다. 코로나19 또한 계속해서 국제적 차원의 위기 요소로 작용할 것입니다. 따라서 우리의 목표 달성을 위해 가장 중요한 것은 기존의 자원과 역량을 최적으로 활용하는 것입니다.

세플러 그룹이 많은 지역에서 진행 중인 신규 설비 및 역량 확장에 대한 투자는 우리의 경쟁력을 강화해줄 것입니다. 세플러는 모빌리티 전동화 분야의 역량을 확장하고 있으며, 동시에 이를 위한 파트너십 체결에 대해 매우 많이 열린 태도로 우리의 사업을 굳건히 하고 입지를 강화할 수 있는 인수 합병을 진행하고 있습니다.

e-mobility 신제품의 중요성이 커지고 있습니다. 우리의 기반 사업, 즉 전통적인 핵심 사업은 미래를 위한 근간이 될 것입니다. 또한 미래를 위한 기술에 투자를 가능하게 하는 유일한 수단이기도 합니다. 더불어 모든 분야에서 높은 수준의 납기 능력 또한 성공적인 비즈니스를 위한 중요한 요소입니다. 주지하다시피, 혁신을 위해서는 엄청난 노력과 임직원 모두의 헌신이 필요합니다. 이 과정에서 지속가능성의 추구는 필수적이며, 탄소 발자국을 경감하기 위한 지속적이고 체계적인 조치를 올해에도 유지할 것입니다. 우리는 엄청난 과제에 당면해 있습니다. 세플러 그룹의 친애하는 임직원 여러분 모두가 중대한 격변의 한가운데에 있습니다. 우리는 모든 임직원의 역량과 자발성 및 헌신을 바탕으로 오늘날의 세계적인 격변을 기회로 전환할 것입니다.

우리 모두가 힘을 합친다면, 세플러 그룹은 열정, 혁신, 탁월함, 지속가능성이라는 핵심 가치를 바탕으로 앞으로도 최고의 공급업체 자리를 유지할 것입니다. 혁신을 향한 이 여정에 힘을 실어주십시오. 세플러 그룹은 우리 임직원들의 참여와 노하우가 필요합니다. 임직원의 전문성과 세플러 그룹의 기술 역량이 있기에 우리는 긍정적인 미래를 기대할 수 있습니다.

즐겁고 평화로운 크리스마스와 편안한 연말연시를 보내시길 바랍니다. 다가오는 2023년, 우리 임직원 여러분께 건강하고 성공적인 한 해가 되길 바라며, 좋은 일들만 가득하시길 기원합니다.

마리아-엘리자베스 세플러-투만

게오르크 F. W. 세플러

안녕하십니까?

2023년 새로운 아침이 밝았습니다.

**계묘년 한 해 건강과 행복이 가득하시기를
기원합니다.**

2020년 코로나19로 시작된 범세계적 위기 상황은 붕괴된 글로벌 공급망의 회복 지연, 가파른 원부자재 가격 상승과 산업 전반에 걸친 인플레이션의 심화, 급격한 금리 인상으로 촉발된 자본시장의 위험성 증가 등으로 이어졌고, 2022년 내내 우리를 괴롭혀 왔습니다.

하지만 그간 세플러코리아는 빠르게 변화하는 환경과 시장에 맞춰, 새로운 시대를 주도할 수 있는 기반을 착실히 준비하였습니다. 외부 충격에 능동적으로 적응하고 극복함과 동시에 새로운 비즈니스와 운영 방식의 기초를 만들어 놓은 것입니다. 그리고 그간의 성과로 작년도 매출을 코로나19 이전 매출 수준으로 끌어올릴 수 있었습니다. 모두의 각고의 노력 덕분이라는 것을 잘 알고 있으며, 이 자리를 통해 감사의 말씀을 전합니다. 올해는 우리 회사 창립 70주년이자, 3개년 중점추진전략인 Korea Value Creation이 결실을 맺는 해입니다. Korea Value Creation의 성공적인 완주를 위하여 이미 제시한 신규 비즈니스 확대, 사업구조조정, 핵심고객과의 동반성장, 자본구조 합리화 등의 핵심 추진전략에 대하여는 변함없이 지속적으로 수행할 것입니다. 특히 2023년은 다음과 같은 4가지 우선 분야를 선정하였으며, 이의 성공적인 수행이 향후 세플러코리아의 가치지향적 성장을 보장할 것입니다.

그 첫 번째로 사업과 제품을 혁신해야 합니다.

산업기계 부문에서 우리는 이미 LG유플러스에 무선 진동센서인 유포타임을 제공하는 등 미래 먹거리 비즈니스인 인더스트리 4.0, 로보틱스 분야에서 가시적인 성과를 창출하기 시작했습니다. 자동차 부문에서는 TCT 프로젝트의 트리피니티가 양산을 목전에 두고 있습니다. 이번 쾌거는 업계 최초이자 그룹 최초의 전기차용 3열 휠 베어링을 안정적으로 생산할 수 있다는 신뢰의 근원이 될 것입니다. 여기서 멈추지 않고, 부품 및 시스템을 막론한 더욱 활발한 e-mobility 수주를 실현해내야 합니다. AAM 부문에서는 그동안 고도성장을 지속하는 수입차

시장을 AAM 수요로 효과적으로 전환하기 위해, 그 어느 때보다도 새로운 방식의 적극적인 마케팅 활동을 펼치고 있습니다. 이제 사업과 제품의 혁신에서 그치는 것이 아니라 고객 Pool도 혁신적으로 확대해야 합니다. ‘KOEM’과 ‘JOEM’에서 한발 더 나아가 전 세계적으로 고객을 다각화해야 합니다. 국내 시장에서의 경쟁력 향상과 그간 JOEM을 통해 쌓은 경험을 토대로 TRU, DB Coating, HSMB, TSBB, IBS 등 보다 기술 집약적이며, 고부가가치 제품을 전 세계의 OEM 고객에게 공급해 나가야 합니다.

두 번째는 Right Sizing Project의 확대입니다.

현재 진행 중인 공장과 지원간접 부문의 구조 재조정 활동에서 구체적인 성과지표의 성취가 필요합니다. 이와 함께 생산, R&D, 영업, 지원 부문의 통합과 감축을 통해 전반적인 간접비를 지속적으로 감축해야 합니다. 외주화는 제조 부분뿐 아니라 지원관리 부분에서도 계획대로 수행함으로써 몸집을 더욱 가볍게 하여 급격한 환경변화에 민첩하게 대응할 수 있도록 해야 하며, 우리가 잘할 수 있는 것, 고부가가치를 창출할 수 있는 분야에 전력을 다해야 합니다. 동시에, 수요감소에 따른 생산라인 수 감소 및 아웃소싱에서 발생하는 유휴 자산 및 설비, 장비에 대한 최적화와 Working Capital을 지속적으로 개선해야 합니다. 또한 비즈니스와 직접적으로 관련 없는 자산을 정리하는 작업도 지속해 나갈 것입니다. 이러한 Right Sizing 활동은 축소 또는 감축만을 의미하는 것은 아닙니다. 프로세스와 시스템의 최적화 활동 모두가 이에 포함되며, 그 일례로 한국 내 물류관리의 혁신을 가져올 New Network Planning의 실현을 들 수 있습니다.

**세 번째는 기업 차원의 적극적인
지속가능성 활동입니다.**

작년 우리 그룹은 Climate Action Day를 개최하고, 전 직원이 ESG 활동에 적극적으로 동참할 것을 약속한 바 있습니다. 지속가능한 성장을 위해 2023년 Energy Saving, Freshwater Withdrawal, LTIR 등의 영역에서 주어진 목표를 반드시 달성하여야 합니다. 더불어 최근 조직 내 여성 보직자의 양적 불균형을 해소하고, 젊고 유능한 인재와 외국의 우수인력을 전진 배치하여 조직



운영의 역동성을 더해왔습니다. 모든 직원이 고유한 가치를 인정받고 최선을 다할 수 있는 성숙한 문화가 정착될 수 있도록 구성원 모두가 동참하여 주시기를 바랍니다.

**네 번째는 가치중심의 성장동력을 기반으로
2024년 이후의 성장목표와 계획을 수립하여야
합니다.**

지난 3년간 우리는 가치중심 성장을 위한 토대를 형성하는 활동에 집중하였습니다. 이제 2023년은 향후 2025년에서 2030년까지 세플러코리아가 어떻게 성장해 나갈 것인지에 대한 구체적인 목표와 로드맵을 수립해야 합니다. 이 계획에는 각 사업단위별로 달성할 매출 계획은 물론, 달성에 필요한 자원의 배분과 Footprint가 포함될 것이며, 매우 구체적인 수준의 계획이 될 것입니다.

2023년도는 자동차 산업이 완만한 성장에 그치는 가운데 석유화학, 기계, 철강 등 대부분의 주력산업이 부진한 모습을 보이면서 성장세가 약화될 것으로 예상됩니다. 하지만 앞서 제시한 4가지 우선순위에 집중하고, 성공적으로 완수해 나간다면 올해도 잘 헤쳐 나갈 수 있을 것입니다. 그리고 더 나아가서는 비상 시 기초체력뿐 아니라 전환기의 대응 체력을 확보하여, 어떠한 비우호적인 환경에서도 우리가 업계를 주도하는 선도기업이 될 것임을 확신합니다.

올 한 해 성취와 행복이 가득하길 온 마음으로 기원하며, 2023년 힘차게 시작합니다.

감사합니다.

2023년 1월 2일
세플러코리아 대표이사 이병찬



START

시작의 힘이란 성취에 대한 갈망 아닐까요? 어떤 시작도 두려워하지 않는다면, 우리는 또 다른 우수함을 만들어 낼 거예요. 간절한 바람을 이루기 위한 준비, 실행, 실패, 노력 등이 모여 결과물을 만들어낼 테니까요. 시작하기 전엔 아무도 모르잖아요.

THEME GROUND

OH! EXCELLENT

앞서가는 모빌리티 기술력,

니 타옴

세플러가 2022 이노트랜스에서 '안정성, 예측 가능성, 지속가능성, 즉 철도 혁신을 위한 세플러 솔루션'이 집약된 제품을 공개했습니다. 최적화된 WJ/WJP 베어링 등 향상된 Y25 하우징을 통해 안정성과 디지털 철도 솔루션을 선도하며, 지속가능한 철도 운영의 미래에 대한 탁월한 기술력을 선보였습니다.

세플러는 로드맵 2025 전략을 수립하며
철도 운송의 지속가능성과 가용성을 지속해서
향상시킬 수 있도록 노력하고 있습니다.
세플러는 탁월한 기술력에서 그 해답을 찾고자 합니다.

미래 철도 기술의 집약 —— 세계 최대 철도박람회인 이노트랜스에서 소개된 세플러의 WJ/WJP 베어링 등 향상된 Y25 하우징은 ‘안정성, 예측 가능성, 지속가능성’에 초점을 맞춰 개발되었습니다. 액슬 박스 베어링 하우징은 최대 25톤의 액슬 하중을 견디며 이전 제품에 비해 무게가 14% 가벼워져서 차체 중량은 감소하고 탑재량은 증가한 결과를 만들어냈습니다. 또한 고속 열차용 인보드 베어링 구동 휠셋에 탑재되는 강력한 구름 베어링 또한 더 높은 효율성과 안정성을 보장합니다. 이와 함께 디지털 모빌리티를 선도하기 위해 탄생한 데이터 매트릭스코드(DMC)는 철도 부문의 디지털화를 가속화하는 데 기초가 되고, 제조 과정에서 각 베어링에 적용되며 제품 및 운영 데이터와 유지보수 정보를 제공해 예측 가능성을 확보했습니다. 한발 더 나아가 세플러는 지속가능성을 위해 더 오래 지속되는 제품과 부품을 제조할 뿐만 아니라, 베어링을 최고 수준의 품질로 재생했습니다. 철도 베어링 100% 반품 서비스를 제공함으로써 철도 운영자가 열차 가용성을 크게 개선하고 서비스 수명을 최대화할 수 있도록 지원하는 점도 지속가능성을 위한 세플러의 세심한 배려입니다.

Railway Mobility Frontier





코로나 19 방역 수칙을 준수하여 촬영하였습니다.

세플러는 그동안 우수한 품질을 기본으로 일류 기술을 위해 노력해왔다.
 그렇다면, 앞으로 세플러가 만들어 나가야 할 우수성은 무엇일까?
 세플러코리아의 새해 방향에 대해 강미구 이사와 이야기를 나눴다.

꾸준함이 만든 우리의 우수성

Industrial Regional Business Unit
 강미구 이사

PROFILE

강미구 이사는 1994년 세플러코리아의 전신인 한화기계에 입사해 28년간 엔지니어로서 전문성을 높여왔다. 2012년에는 엔지니어링 파트장, 2015년에는 엔지니어링 헤드 직책을 거쳐 2019년 KEY ACCOUNT 팀장을 지냈고, 2022년부터 Industrial 부문 이사로 그만의 엔지니어링 전문성과 고객 중심의 문제 해결과 영업으로 인정받고 있다.

소개 부탁드립니다.

Industrial 부문의 Regional Business Unit을 맡고 있는 강미구입니다. 세플러코리아의 전신인 한화기계에서 첫 직장생활을 시작해 28년을 엔지니어로 한곳에서 일해 왔네요. 현재는 2022년 1월부터 Industrial 부문의 Regional Business Unit 이사로 재직하고 있으며 Industrial 부문의 OEM 영업팀과 애플리케이션 엔지니어링팀을 담당하고 있습니다. Industrial 부문은 일반 베어링뿐 아니라 로봇틱스, 반도체에 사용되는 진공펌프용 베어링 등 최첨단 베어링의 제품을 다룹니다.

이번 호에서는 세플러의 핵심가치인 우수성을 주제로 이야기를 나눠보고자 합니다. 지난해 세플러의 자랑할 만한 우수성을 말씀해 주세요.

저는 세플러의 우수성으로 '기술력'을 꼽고 싶습니다. 세플러 그룹은 독일 특허청(DPMA)에 2021년 기준 1,800개의 특허를 출원해 혁신적인 회사로 대표됩니다. 세플러코리아는 2016년 반도체 장비에 사용되는 특수 베어링 국산화에 돌입했으며 2022년에는 생산라인을 증설했습니다. 현재 반도체 설비 제조기업인 에드워드에 납품하고 있어 세플러 그룹 내에서도 주목받고 있습니다.

대내적으로 세플러만의 우수성을 유지하기 위한 차별점도 궁금합니다.

대내적으로 구성원 모두가 지속해서 최선을 다해주고 있다는 점이 지금 세플러의 우수성을 만들었다고 생각합니다. 때론 기대한 성과가 나오지 않아 어려움이 있더라도 꾸준히 노력하는 구성원들이 있기에 가능한 것들이죠. 사내 문화는 물론 구성원 스스로가 학습을 통한 자기계발 노력하고 있으며, 회사에서도 다양한 지원을 하고 있습니다.

2023년 세플러의 우수성을 위해 더 필요한 부분은 무엇이 있을까요?

사회의 전환이 필요하다고 생각해요. 이는 저뿐만 아니라 임직원 모두에게 요구되는 것으로 생각합니다. 트렌드가 빠르게 변화하고 있고, 세플러도 그 변화 속에 있어요. 내연기관차에서 전기차로의 변화뿐 아니라 우리의 모든 주변 환경은 물론 산업 자체가 변화하고 있잖아요. 그 속에서 우리 스스로가 생각을 바꾸고 유연해져야 할 것입니다. 다만, 뚜렷한 목적 없이 변화를 따라 가는 것은 무의미하다고 생각해요.

우수성과 관련하여 구성원과 함께 논의하고 싶은 게 있으신가요?

세플러코리아가 전통적으로 강세였던 베어링 사업만이 아니라 또 다른 도약을 위한 신사업 준비를 마쳤습니다. 신사업의 시행 시점을 협의 중인 상태인데요. 시행 시기에 맞춰 우리의 또 다른 우수성을 만들고, 고객으로부터 인정받기를 기대하고 있습니다. 그만큼 더 만반의 준비가 필요할 것이고요.



“개인의 삶과 회사의 목표 달성에 대한 노력이 조화로운 삶을 함께 누리는 세플러코리아인들이 되기를 응원합니다.”

우수한 성과의 바탕에는 끊임없는 노력이 필요한데요. 지금의 이사님을 만든 끊임없는 노력이나 습관은 무엇인가요?

오랫동안 지속해온 규칙적인 생활이라고 생각해요. 식사와 신문 읽기는 매일 아침 거르지 않아요. 주말이면 가까운 곳에 산행을 가고요. 틈틈이 독서를 해요. 일상에서 저만의 소소한 루틴을 지키면서 변화에 따라가고자 노력해요. 소소할 수 있지만 반복되는 하루에서 성취감도 느낄 수 있고요. 그 안에서 동기부여도 되고, 새로운 상황이나 업무가 주어져도 크게 흐트러지지 않을 수 있어요.

반면에 이것만큼은 꼭 고치고 싶은 습관도 있으신가요?

일상이 꼭 루틴대로 흐르기를 바라거나 설정한 목표를 꼭 달성해야 한다는 강박감이 있기도 합니다. 제 업무에서 목표 달성은 회사의 이익 창출과도 연관이 있기 때문인데요. 강박감이 생길 때는 멘토나 선배님들의 조언을 되새기며 저 자신을 돌보려는 노력도 하고요. 눈 앞에 이익 창출에만 연연하지 않고, 후배들에게 좋은 기회와 자리를 만들어주는 보람과 목적 의식을 갖기 위해 노력 중입니다.

개인적, 일적으로 2023년 계획에 대해 말씀해 주세요.

무엇보다 건강과 안전 관리이겠지요. 개인적으로는 반도체나 로봇틱스 시장에 대한 공부를 더 해볼 생각입니다. 독서는 물론이고 강연도 듣고, 추가적으로 도전할 수 있는 기회도 생길 바라고 있습니다. 다음으로는 세플러코리아에서 주어지는 목표를 달성할 수 있도록 노력할 것입니다.

마지막으로 세플러코리아 임직원들에게 한 말씀 부탁드립니다.

세플러코리아는 그동안 기술력을 통해 끊임없이 발전해 왔습니다. 그리고 앞으로도 그렇게 발전할 수 있도록 구성원 모두가 노력하고 있고요. 구성원들이 오래 다니고 싶은 회사, 함께 발전하고 싶은 회사가 될 수 있도록 그 노력을 함께할 것입니다. 그 바탕에는 자신의 건강과 가족의 안녕이 있어야 합니다. 개인의 삶과 회사의 목표 달성이 조화롭게 어우러질 때 비로소 그 빛을 발할 것입니다. 세플러인 모두가 현명하게 대응할 것이라고 생각하며, 모두를 응원합니다!

E X P

적극성 그리고 전문성으로 뭉친 그들

산업기계 Application Engineering

고객과 고객의 요구는 모든 비즈니스 활동에 중심이 된다. 세플러코리아 또한 고객의 요구에 대해 시대의 변화에 적응하는 것만이 아니라 성공을 이끌어내는 열쇠로 여긴다. 고객을 연구하며, 고객이 원하는 것이 무엇인지 탐구해 가장 경쟁력 있는 솔루션을 제공하는 것, 바로 이러한 역할의 중심을 세플러코리아 내에서는 산업기계 AE팀이 잡아가고 있다.

불확실성에 더 두드러지는 우수성

시장은 급변하고 있고, 변화의 주기는 더 짧아진다. 이러한 시장의 변화에서 가장 먼저 반응하는 것은 고객이다. 변화의 시점과 방향으로 고객이 이동하기 때문에 기업의 앞선 안목이란 고객에 대한 연구, 고객이 원하는 것이 무엇인지를 최우선으로 탐구하는 것이다. 이러한 변화와 대응은 세플러코리아 또한 마찬가지다. 전통적인 자동차 베어링 분야를 넘어 반도체, 로봇틱스 등 산업기계 전반에서의 우위를 위해 경쟁력 있는 제품 개발과 생산은 물론 세플러코리아만의 솔루션을 제공해야 한다. 고객에게 중요한 위치를 점하기 위한 실행과 노력의 선봉에 바로 산업기계 AE(Application Engineering)팀이 있다. 김광현 산업기계 AE팀 팀장은 “산업 기계 분야에서 애플리케이션별 세플러의 베어링과 제품에 대한 기술을 고객에게 지원 합니다. 양산 중인 제품만이 아니라 고객이 필요한 제품을 개발해 가장 경쟁력 있는 솔루션을 제공하는 것 또한 팀의 몫이죠. 고객 기술 파트너이자 애플리케이션용 고정밀 부품과 시스템을 생산하고 혁신적인 기술, 제품, 서비스로 다양한 솔루션을 만드는 역할을 산업기계 AE팀이 맡고 있습니다”라고 설명했다.

E R T



코로나19 방역 수칙을 준수하여 촬영하였습니다.

왼쪽부터 장후영 마스터, 이재연 프로, 김광현 팀장, 장현수 프로, 이정균 마스터, 이겨레 마스터

고객이 원하는 것에 대한 탐구

산업기계 AE팀은 영업팀과 함께 국내 생산품은 물론, 세플러의 모든 제품을 대상으로 고객이 요구하는 애플리케이션에 가장 적합한 제품을 선정하고, 필요에 따라 개발까지 진행한다. 공작기계, 의료기기, 철도, 농기계, 모터 등은 물론 올해부터 중공업과 신재생 에너지 시장까지 진출을 앞두고 있는 상황. 최일선에서 기존 고객에 대한 지속적인 기술지원과 고객과 영업팀 간에 정보 공유에 있어서 항상 '고객 만족 우선'을 고려한다. 산업기계 부문의 다양한 베어링 솔루션 포트폴리오를 제공해야 하다 보니 스마트 제품이나 연결 구성 부품에 대한 중점을 두고 있다고 한다. 이를 위해 산업기계 AE팀원들은 업무에서 전문성을 위해 노력한다.

장현수 프로는 "전문적인 엔지니어링과 서비스 지식을 향상하기 위해 '글로벌 기술 네트워크'와 협업하기도 합니다. 최고 수준의 생산성과 효율성을 제공할 수 있도록 세플러코리아만이 아니라 글로벌 기술 네트워크를 통해 세계 각국에 있는 세플러 전문가의 노하우와 능력을 활용해요. 여기에 전문성을 바탕으로 고객들에게 최적의 솔루션을 설명하고 제시할 수 있는 커뮤니케이션 능력까지 겸비하고 있지요"라고 말했다.

협력이 만드는 기회로의 전환

이제 기업은 고객이 원하는, 가능한 모든 것을 최적화하는 것이 절대적인 과제가 되었다. 고객은 최고 수준의 생산성과 효율성을 제공하는 애플리케이션과 시스템에 의존할 수밖에 없기에 세플러 그리고 산업기계 AE팀은 당면 과제를 기회로 전환하기 위해 노력했다. 지난 2022년 산업기계 AE팀의 우수성을 이룬 바탕에는 전문성과 함께 적극성이 있었기에 가능한 일이었다.

김광현 팀장은 "고객이 처한 상황에서 세플러를 먼저 떠올리게 하기 위해서는 무엇보다 기술적인 문제나 신규 개발에 대한 전문성이 가장 요구된다고 생각합니다. 고객의 요구를 예측하고 준비할 수 있도록 팀원들은 산업별 전문성을 강화하기 위해 항상

노력하고 있어요. 학회, 박람회, 교육 등에 참여하죠. 배움의 기회와 활용을 개인에서만 머무르지 않고, 기존 제품의 적용 확대 방안이라든가 제품 개발 방향 등에 대해 선제적으로 파악한 내용을 세플러코리아 내에 공유하고 확산시킵니다"라고 전했다.

새해 산업기계 AE팀의 역할 또한 크게 달라지지 않는다. 다만 전문성과 적극성을 기반으로 신사업 분야에서 이들의 역할과 기회를 창출하는 역할이 더해졌다. 대표적으로 로보틱스, 철도차량 RCMS, e-mobility 솔루션이 기기 수준에서 시스템 수준으로 전환하는 사업 개발을 위해 지혜와 역량을 더욱 모으는 계획이다.

이정균 마스터는 "2023년 산업기계 AE팀의 새로운 과제는 메카트로닉스 기술지식에 대한 전문성을 제고해야 한다는 것일 겁니다. 세플러 솔루션의 핵심은 베어링이라는 요소가 아니라 메카트로닉스라는 시스템이기 때문입니다. 그동안 산업기계 AE팀은 기계공학을 기반으로 전문성을 확보했다면 전기/전자공학이 더해진 메카트로닉스 역량 확보에 더 심혈을 기울일 예정입니다"라는 포부를 밝혔다.

그동안의 전문성에 열정과 집중력을 바탕으로 새로운 포트폴리오를 만들어 낼 산업기계 AE팀, 그들이 그릴 세플러의 미래가 기대되는 이유다.

TALK.

지난해 세플러코리아 그리고 산업기계 AE팀은 디지털화 추진과 로보틱스, e-mobility와 같은 새로운 분야의 전문성을 확장하기 위해 노력했습니다. 감사하게도 팀원들이 해당 분야와 관련한 새로운 비즈니스 케이스 개발 노력에 경주해 순차적인 사업화를 성공적으로 진행하고 있습니다. 추진하고 있는 방향의 연장선에서 기술지원과 신규 사업의 양산 적용을 성공시키는 만들어낼 수 있을 고대합니다. 더불어 팀원 모두 건강하고 행복한 2023년이 되길 소원합니다.

김광현 팀장



우리 팀 최고!

우수함은 칭찬과 격려를 받아야 마땅하다. 지난해 우수성을 보여준 산업기계 AE팀은 서로서로를 칭찬하는 시간을 가졌다. 올해 가장 칭찬을 많이 받은 팀원, 학창시절 선생님의 사랑을 독차지했을 것 같은 팀원은 누구인지 팀의 'NO.1'을 선발하고 그간의 노고, 상대가 최고였던 순간 등을 짧은 글로 서로의 마음을 전했다.



산업기계 AE팀 칭찬왕은?

장후영 마스터

팀원들 Say-

"올해 가장 칭찬을 많이 받았고, 내년에도 칭찬왕이 될 팀원입니다. 평소 책임감 있게 업무를 처리해주셔서 후배들도 잘 따르고, 가정적인 연모가 돋보이시는 분입니다. 장후영 마스터님은 내년에도 좋은 실적을 거두실 것 같습니다."



장후영 마스터 → 이정균 마스터

이정균 마스터는 베어링뿐 아니라 전기, 전자, 제어 등 모든 분야에 대한 지식을 두루 갖춘 만물박사입니다. 무엇을 물어봐도 도깨비 방망이처럼 똑똑 답해주시고, 해결까지 도와주세요. 여기에 업무에서 요구되는 지식을 자기계발과 취미를 통해 발맞춰 나아간다는 점을 가장 칭찬해 드리고 싶습니다.



이정균 마스터 → 이겨레 마스터

어떤 업무든 적시적소에 처리해 항상 모범이 되는 이겨레 마스터. 또 상대를 배려하는 적절한 주장과 타협으로 업무를 처리하고, 작은 업무일지라도 최선을 다해 팀원들에게까지 그 선한 영향력과 도움이 미칩니다.



이겨레 마스터 → 정준화 마스터

정준화 마스터는 팀의 분위기 메이커인데요. 팀워크가 필요한 자리에 가장 먼저 앞서서 분위기를 만들어주고 있습니다. 그동안 쌓아오신 풍부한 업무 노하우를 배우고 싶습니다.



정준화 마스터 → 이재언 프로

입사한 지 얼마 되지 않았음에도 안정감 있게 업무를 수행하고 있는 점을 칭찬합니다. 업무에 대한 이해도가 빠르고 완성도도 높는데 항상 배우려는 모습과 적극적인 자세까지 갖추고 있으니 우리 팀에서 큰 역할을 할 것으로 기대합니다.



이재언 프로 → 장현수 프로

새로 입사한 지 얼마 되지 않은 상황에서, 잘 적응할 수 있도록 도와주셨습니다. 대화를 할 때에도 상대방을 편하게 해주는 장점을 갖고 계시는데 업무 외에도 다방면으로 지식이 많으신 분이라 배울 점이 많습니다.



세플러코리아, 애프터마켓 시장을 공략하다

세플러그룹을 자동차와 산업기계 부품 공급업체로 기술력이 탁월하다 정도로만 많은 이들이 알고 있다. 대부분 B2B에 사업 분야가 집중되어 있기 때문이다. 하지만 세플러코리아는 애프터마켓에 진출하며 기존에 그룹 및 한국에서 생산해 오던 제품뿐 아니라 ‘SCHAEFFLER TruPower’ 브랜드로 차량용 부동액, 구리스, 파츠클리너 등 애프터마켓 관련 제품을 출시해오고 있었다. 이에 세플러코리아는 브랜드 이미지를 일반 소비자에게 적극 알리기 위해 스포츠마케팅을 펼치며, 적극적으로 애프터마켓 시장 공략에 나섰다.

박지영 선수 스폰서십 후원

세플러코리아는 지난 9월 프로골퍼 박지영 선수와 후원 협약을 체결했다. 자동차 부품 및 베어링 분야의 애프터마켓(AAM) 사업을 보다 대중적이고 친근하게 알리기 위해 국내 프로 골퍼인 박지영 선수를 후원하게 되었다. 박지영 선수를 후원하게 된 데에는 최근 싱가포르에서 열린 2023년 한국여자프로골프(KLPGA) 개막전 우승을 비롯해 꾸준히 성장하며, 앞으로 지속성장이 기대되는 세플러 자동차 AAM 사업부와 이미지가 부합된다고 판단됐기 때문이다. 세플러는 그룹 차원에서 자동차 레이싱 선수를 후원한 경험은 있지만 세플러코리아에서 국내 프로 골퍼를 후원한 것은 이번이 처음이다. 후원 협약은 지난 12월 6일 서울 여의도 세플러코리아 본사에서 이병찬 세플러코리아 대표, 박지영 선수 등 관계자들이 참석한 가운데 진행됐다. 이번 스폰서십 체결에 따라 박지영 선수는 의상의 옷깃과 무릎 등에 ‘SCHAEFFLER’와 ‘SCHAEFFER TruPower’ 브랜드 로고가 부착된 유니폼을 입고 경기에 출전하며 KLPGA 투어 당시 세플러코리아는 박지영 선수가 좋은 성적을 거둘 수 있도록 적극 지원해 왔다. 박지영 프로는 “자동차 부품 및

베어링이라는 다소 생소한 분야의 세계적인 기업에서 저의 가능성을 믿고 후원을 결정해준 세플러코리아에 감사드리며, 좋은 경기를 선보일 수 있도록 최선을 다하겠다”고 말했다.

박지영 선수의 적극적인 활동 참여

또한 지난 11월 28일 레이크사이드CC 용인에서 박지영 선수와 친선 라운딩을 진행했다. 이번 행사는 친목 도모 및 파트너십 강화를 위해 마련됐으며, 이병찬 대표를 포함하여 KLPGA 투어에서 활약하고 있는 박지영 선수와 자동차 AAM 전문 대리점 전우APS 및 창영 베어링 대표 등 관계자들이 참석했다.

이날 이병찬 대표는 “박지영 프로와 AAM 대리점 대표가 참여한 친선 라운딩을 통해 파트너십을 굳건히 할 수 있어 뜻깊은 시간이었다”며 “앞으로도 세플러코리아는 다양한 활동들을 통해 지속적인 혁신과 상생, 협업을 통해 함께 성장할 수 있도록 최선을 다할 것”이라고 말했다.

이와 함께 박지영 선수는 세플러코리아 AAM 제품 광고 촬영도 참여하며, AAM의 다양한 제품과 함께 모델로서의 카리스마를 뽐냈다.

세플러코리아의 기술력 집약 AAM 제품

Schaeffler TruPower Coolant

세플러의 AAM 전문 브랜드 Trupower(트루파워)로 출시된 첫 번째 제품으로, 엔진 내부 부식 방지, 수명 연장을 위한 첨가제가 포함되어 있는 프리미엄 부동액



LuK 2CT

편안함과 효율성을 모두 만족시키는 듀얼 클러치 트랜스미션을 위한 클러치 정비 키트

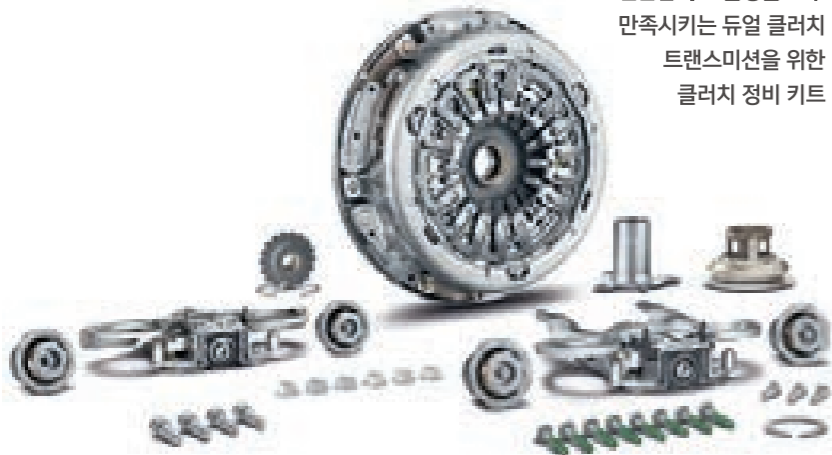

LuK DMF

파워트레인의 소음, 진동을 줄여주며 부드러운 변속을 돕는 2중 구조 플라이휠 정비 솔루션

INA FEAD kit

겔벨트(FeAd) 정비에 필요한 모든 부품이 담겨 있는 스마트한 정비 키트

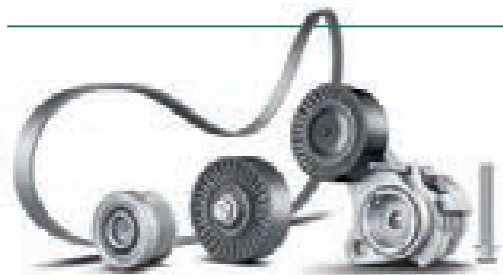

INA Timing chain kit

최적의 엔진 작동 타이밍, 긴 내구성을 자랑하는 타이밍 체인 드라이브 부품 정비를 위한 종합 정비 키트

Water pump

냉각 시스템 전문가 세플러가 제공하는 기계식, 전자식, 열관리 모듈 등 모든 냉각 시스템을 위한 워터펌프 정비 솔루션

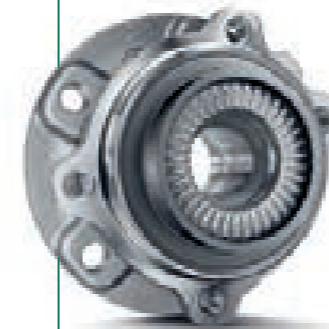

FAG Wheel bearings

휠 허브에 장착되어, 주행 중 마찰을 감소시키며, 차량의 안전을 지켜주는 휠 베어링을 위한 정비 솔루션



FAG Suspension & Steering

모든 상황에서 차량의 승차감, 안전, 최적의 주행 안정성을 보장하는 세플러의 새시, 스티어링 시스템 정비 솔루션

믿고 판매할 수 있는 TruPower 부동액 전지현 전우APS 대표



전우APS에 대해 소개해주세요.

안녕하세요, 전우APS의 대표 전지현입니다. 1980년대 철강(신일본제철) 오퍼업으로 사업을 시작하였습니다. 그 후 국내 엔진이 대부분 수입 제품이라 수리 시, 부품 문제가 발생하고 있어 고객의 요구 사항에 적극적으로 대응하다 보니 수입 엔진 부품을 공급함과 함께 관련 다른 부품도 공급하게 되었습니다. 현재 세플러코리아의 FAG, INA, LuK 브랜드 부품 유통 대리점이기도 합니다.

전우APS에서는 세플러 부동액 제품 취급이 처음인가요?

TruPower의 장점은 무엇이라고 생각하세요?

TruPower는 국가 안전 기준에 맞게 승인된 제품입니다. 또한, 부동액 제품에 독성이 있어 어린이가 부동액을 만지거나 마시면 굉장히 위험한데 어린이 보호캡이 적용된 제품으로 안전성을 갖추었기 때문에 이에 관한 우려를 씻어낸 제품입니다. 최근 몇 년간 국내에서는 가습 살균기로 인한 사고 등이 있어서 화학 제품에 대한 관리 감독이 철저해야 하잖아요. 그런 점에서 TruPower는 믿고 구매할 수 있는 제품이라고 생각해요.

세플러의 TruPower는 검색해서 구매할 수 있나요?

세플러의 TruPower는 첫 출시 제품인 만큼 시장 반응 또는 정비 업체 등을 위주로 피드백을 갖추고 시장을 주시하면서 온라인으로 다른 소비자도 검색해서 구매할 수 있게 하려고 합니다. 지금은 처음 출시 단계라 정비 업체 분들의 반응을 먼저 살펴보고 싶습니다.

동반 성장을 이끈다

세플러코리아는 영업 성과가 우수한 직원들의 공로를 인정하기 위한 ‘Sales Award’ 제도를 수립해 연 2회 상·하반기에 걸쳐 실시된다. 수상자에게는 소정의 포상이 주어지며 2022년 상반기에는 총 여섯명의 수상자가 선정됐다. 수상자 중 Commercial Effectiveness 부문 심수정 마스터와 New Business 부문 이겨레 마스터의 수상 소감을 실는다.



심수정 마스터
BD 엔진 &
트랜스미션 사업부

수상 소감 부탁드립니다.

우선 새롭게 신설된 Sales Award에 수상을 하게 되어 영광입니다. 어려운 경영 환경 속에서도 최선을 다하며 전력 질주하고 있는 BD 엔진 & 트랜스미션 사업부에 영광을 돌리고 싶습니다.

세일즈의 핵심은 무엇이었나요?

2020년 말 무렵 철강 시장 가격이 상승해 철강 비중이 높은 BU 클러치/댐퍼 시스템 제품에서 수익성 악화가 발생했습니다. 국내 영업에서는 HQ와 원자재 상승에 대해 합리적인 보상을 통해 수익성을 개선할 방안을 지속해서 모색했고요. 품목별 철강 가격 변동 요청에 대한 상세한 근거와 RFQ 시점부터 철강 가격 변동 추이 등 세부 증거 자료를 제출해 고객사 설득에 성공했습니다. 더불어 HQ Sales 및 GKAM과 긴밀히 협력해 협상에 대응해왔습니다. 이에 성공적인 협상을

이루게 되어 총 12종의 평균 단가를 2.3% 인상한 결과를 얻었습니다.

수상에 이른 세일즈 원동력은 무엇인가요?

가격 협상이 장기화 되면서 방대한 자료로 인해 집중력이 많이 필요했고 큰 인내심이 필요했습니다. 그 과정에서 저에게 응원과 격려를 아끼지 않았던 가족과 동료들에게 감사한 마음을 전합니다.

앞으로의 계획과 목표가 궁금합니다.

불안한 국제 정세로 에너지 비용 인상 등에 따른 OSE 2023 단가 인상 건이 직면한 과제입니다. 기존 원자재 단가 인상 협상 내용을 토대로 삼아 추가로 차근차근 다시 한번 자료를 준비하고 고객과 밀도 있게 협상하여 수익성 개선에 최선을 다하겠습니다.

이겨레 마스터
산업기계
Application Engineering



수상 소감 부탁드립니다.

세플러코리아의 제품 포트폴리오 확대를 이뤄낸 것을 가장 의미 있게 생각하고 향후 성장 가능성이 큰 시장에 진입했다는 것에 보람과 기쁨을 느꼈습니다. 혼자 이루어낸 것은 아니고 항상 방향과 비전을 잘 제시해주시면서 이끌어주시는 팀장님과 업무를 진행한 관련 담당자분들에게도 감사의 말씀 전합니다. 그리고 사랑하는 아내와 딸에게도 늘 고맙다는 이야기하고 싶습니다. “하리아, 아빠 상 받았다! 사랑해!”

세일즈의 핵심은 무엇이었나요?

RCMS(Railway Condition Monitoring System)는 세플러의 철도차량 분야에서의 다양한 경험을 바탕으로 나온 아주 우수한 제품이라고 생각합니다. 이러한 우수한 제품을 고객에게 잘 알리고 신뢰를 얻을 수 있게 설명하였던 것이 이번 프로젝트를 수주하게 된 핵심이라고 할 수 있습니다.

수상에 이르게 한 세일즈 원동력에 대해 말씀해주세요.

철도차량 모니터링 분야에 경험과 실적이 많은 회사를 잘 찾아 협력을 강화했습니다. 이를 위해 철도차량 모니터링 네트워크 부분을 보완하게 된 자료조사, 협력에 대한 의지가 원동력이라 생각합니다.

앞으로의 계획과 목표가 궁금합니다.

우선 수주한 RCMS 프로젝트가 성공적으로 끝까지 완료될 수 있도록 하는 것이 목표입니다. 인천공항철도 신규 차량에 적용될 우리 제품의 설치, 검증 및 운영까지 원활하게 될 수 있도록 프로젝트 매니지먼트가 잘 이뤄지도록 하겠습니다. 이번 세일즈를 토대로 향후 국내 신규 철도 차량 및 수출 차량에도 지속해서 적용될 예정이기에 해당 제품을 운영하는 하나의 부서 또는 사업부로 성장시키는 것이 큰 목표입니다.

PLAY GROUND

삶은 한 걸음, 한 걸음이 모여 만들어집니다.
실제 한 걸음은 고작 20센티 내외지만
한 걸음 내딛을 때마다 우리의 인생의 깊이는
한 뼘씩 자라 오늘의 우리를 만듭니다.





열정과 우애로 반짝이는 겨울

크리스마스트리 만들기

신입사원만큼 몸도 마음도 바쁜 한 해를 보낸 이가 또 있을까? 파란만장했던 2022년을 마무리하며, 전주공장 신입사원 4명이 크리스마스트리 만들기에 나섰다. 트리에 놓인 전구보다 더 반짝이던 이들의 열정 속으로.

코로나19 방역 수칙을 준수하여 촬영하였습니다.

찬바람도 녹이는 '훈훈 케미'

캐럴이 울려 퍼지던 연말 분위기 물씬 풍기는 어느 날, 즐거운 과제 하나가 전주 공장으로 날아들었다. 이름하여 '셰플러코리아 최고의 크리스마스트리 만들기!'. 패기와 열정으로 똘똘 뭉친 전주공장 신입사원 네 명이 그 주인공이었다. 최동후 프로와 이승용 프로는 공정기술 휠베어링 세그먼트, 이세영 프로와 김대중 프로는 각각 HR전주와 설비보전 전주에 소속된 2022년 입사 동기다. 업무 적응으로 바빴던 한 해를 마무리하고 동기간에 소회를 나누는 귀한 자리에 한 명이라도 빠질쏘냐. 모두 즐거운 마음으로 전주공장 회의실을 찾았다.

왼쪽부터 이승용 프로,
김대중 프로, 이세영 프로,
최동후 프로

본격적인 트리 꾸미기에 앞서 어떤 장식품을 가져오면 좋을지 팀별로 상의하는 시간. 최동후, 이승용 프로는 적갈색 트리 색상에 맞춰 흰색 오너먼트를 얻겠다는 전략을 짰다. 이세영, 김대중 프로는 트리에서 분위기를 물씬 느끼게 하겠다며 화려하고 반짝거리는 오너먼트를 위주로 생각을 나눴다. 이들이 의견을 주고받은 이유는 게임을 통해 승자에게만 오너먼트를 제공하는 이번 만들기의 '룰' 때문이다. 네 사람이 둘씩 두 팀으로 나눠 크리스마스트리를 위한 대결을 시작했다. 가위바위보, 몸으로 말해요 등 게임이 시작되자 눈을 반짝이며 열을 올리던 이들은 가져온 오너먼트를 두고 아쉬움이 남던지 결국 '양보'와 '동기 사랑 전략'으로 노선을 변경해 따스한 분위기를 연출했다.



겨겨이 매단 추억과 열정

획득한 오너먼트로 이제 트리를 잘 꾸밀 차례. 장식을 잘하는 것도 중요하지만, 각자의 업무에 복귀하려면 정해진 시간 안에 완성해야 하기에 시간 배분이 포인트다. 시작하자마자 눈에 띈 건 헬베어링팀의 철저한 분업이었다. 이승용 프로가 트리 기둥을 조립하고 접힌 나뭇가지를 피는 데 골몰하는 사이, 최동후 프로는 화려하고 눈에 띄는 아이템들을 먼저 달고, 남은 부분을 균형 있게 채워나갔다. 그걸 지켜보던 이세영 프로가 "우리도 질 수 없죠!"라며 한층 더 바빠 움직였다. 또 가랜드 장식을 달던 이승용 프로가 "각도 잘 봐주세요."



1도도 틀어지면 안 돼요"라고 말하니, 최동후 프로가 팔을 걸어붙이고 테이블 위로 올라갔다. 투지마저 느껴지는 그들의 팀워크에 서로 박수를 보내기도 했다. 트리를 꾸미는 와중에도 수다는 끊이지 않는다. 서로의 근황부터 요즘 지닌 고민들까지 주제도 다양각색. 김대중 프로는 "트리를 꾸민 건 초등학교 때 이후로 처음인데, 특별한 경험을 동기들과 함께하게 되어 더 오래 기억에 남을 것 같아요"라며 말을 이었다. 화기애애한 대화가 무르익는 사이, 비어 있던 트리도 색색의 전구와 함께 어느새 빛을 내기 시작했다.

그들의 활약처럼 오래 빛나길

이제 세플러코리아 최고의 트리를 가릴 시간. 네 사람이 머리를 맞대고 서로의 트리를 내세우며 상의한 끝에, 최동후, 이승용 프로의 '헬베어링팀'이 승리를 거머쥐었다. 이세영 프로는 "가위바위보에 져서 못 가져온 장식품 중 가장 미련이 남던 게 꼭대기 별이었는데..."라며 아쉬움을 토로했다. 이에 최동후 프로는 "세영 씨 말처럼 별 장식이 신의 한 수였던 것 같네요. 물론 저희끼리 처음으로 합심해 만든 작품인지만, 결과를 떠나 두 트리 모두 의미 있다고 생각합니다"라고 맞받아쳤다. 그의 말처럼 네 사람은 자부심 가득 찬 눈빛으로 반짝이는 트리를 한참 동안 바라봤다. 돈독한 우애와 세플러코리아에서 이뤄갈 그들의 활약 또한 이 트리처럼 오래도록 빛나길 소망하면서.



칭찬은 달라도 진심은 하나!

Q1.
동료에게서 받은 가장 기억에 남는 칭찬은 무엇인가요?

“잘했어”라는 한 마디에 기분이 좋아집니다. 최대한 담백하게, 굵고 짧게 하는 칭찬이 더 울림이 큰 법이니까요.

Q3.
그럼 칭찬할 때 말과 글 중 어떤 방법을 더 선호하나요?

메신저를 통해 칭찬할 때가 더 많아요. 생각을 정리해 불필요한 수식어는 덜어내고 알맞게 글로 다듬어 메신저로 보내는 게 더 편하기 때문이죠. 또 칭찬받는 입장에서도 얼굴을 마주하는 것보다 메신저로 받는 게 덜 쑥스럽지 않을까요?

“칭찬은 담백하게, 메신저로 전해요!”

20대 J사원

20대 J사원이 말하는

Q2.
역으로 칭찬을 건넬 때 주의를 기울이는 부분이 있나요?

칭찬이 평가처럼 느껴지지 않도록 하는 데 신경 씁니다. 칭찬의 정도가 과하면 빈말이나 오지랄 같고, 아무 때나 하면 아무처럼 느껴져요. 적당한 타이밍에 알맞은 정도로 표현하는 데 주안점을 두는 이유죠. 선배에게 하는 칭찬은 특히 조심스러운데요. 최근에 혼자 해결하기 어려운 문제를 선배가 금세 해결하시는 모습이 감사해 “대단하세요!”라고 감탄했던 적이 있습니다. 저의 진심에 선배가 무척 좋아하시던 게 기억에 남네요.

Q4.
새해에 가장 받고 싶은 칭찬이 있다면요?

“너는 참 좋은 사람이야”라는 칭찬을 듣고 싶습니다. 함께 호흡을 맞출 수 있는 열의와 태도를 지닌, 소통이 잘되는 동료이고 싶거든요. 늘 함께 일하고 싶은 세플러인이 되도록 최선을 다하겠습니다.

칭찬은 조직의 윤활유라고 해도 과언이 아니다. 그런데 세대별로 선호하는 칭찬의 방식은 다르다. 차이를 알면 진심은 통하기 마련. 세플러코리아 주니어와 시니어에게 칭찬에 대한 생각을 물었다.

“노력과 과정에 대해 대면으로 칭찬하죠.”

40대 D사원

Q2.
반대로, 회사에서 칭찬과 격려를 전할 때 신경 쓰는 부분은 무엇인가요?

직급과 나이에 맞는 표현 방식입니다. 선배에겐 무례한 느낌이 들지 않도록 업무 과정에서 좋았던 점을 대화 중에 자연스럽게 전합니다. 후배에겐 친근감의 표시로 감탄사를 적극 활용해 칭찬하는 편인데요. 특히 가시적인 성과를 달성하지 않아도 “이런 것도 알고 있었어?”, “열심히 하는 모습이 보기 좋다”와 같은 칭찬을 건넨곤 하죠. 능력이나 결과보다 노력한 과정과 의지를 칭찬할 때 동기부여가 되니까요.

40대 D사원이 말하는

Q1.
동료에게서 받은 가장 기억에 남는 칭찬은 무엇인가요?

“전문가이시네요!”라는 말을 들을 때 인정받는 느낌이 좋습니다. 물론 도움을 주면서도 아직 제 부족함을 알기에, 칭찬을 들 때마다 더 큰 책임감이 들긴 하지만요.

Q3.
그렇게 칭찬할 때 주로 어떤 방식을 사용하나요?

얼굴을 마주하고 웃음과 함께 건네는 칭찬이 가장 좋다고 생각합니다. 만나서 말을 전달할 때의 눈빛, 표정, 몸짓 등이 서로의 사이를 더 가깝게 한다고 믿습니다.

Q4.
새해에 가장 받고 싶은 칭찬?

“멋지다”는 칭찬이요. 외모를 떠나 업무에서도 멋지다는 표현을 할 수 있잖아요. 맡은 바 책임을 다하는 ‘멋진 동료’라는 말을 들었으면 하는 바람이 있습니다. 그러려면 저부터 동료들의 장점을 찾아 먼저 칭찬하는 사람이 되도록 노력하겠습니다.



세플러코리아
×
함께하는
사랑발 걸기
기부 캠페인

세플러코리아가 소외된 이웃을 위해 따뜻한 마음을 전하는 사랑의 걸기 기부 캠페인을 진행했다. 구성원 모두가 한강변을 걸으며 팀워크를 다지고 사랑의 온도계의 온도도 높이는, 그야말로 따스함이 가득한 시간이었다.

이웃을 위한 세플러의 동행





사랑의 온도 높이기 미션 클리어

가을별이 따사로웠던 지난 11월 10일, 여의도 한강공원에 세플러코리아 구성원들이 하나둘 모여들었다. 세플러코리아의 사랑의 걷기 기부 캠페인에 참여하기 위해 모인 이들은 동료들과 한강 변을 걸으며 대화를 나누며 소소하면서도 뜻깊은 시간을 가졌다. 세플러코리아의 사랑의 걷기 기부 캠페인은 단순한 걷기 대회가 아닌 우리 주변 이웃을 돕기 위한 '동행'의 의미를 구성원 모두가 실현하고자 마련됐다. 이날 행사는 세플러코리아 서울사무소에서 여의도 한강공원 63빌딩을 반환점으로 하는 3km 코스를 걷고 반환점에서 지급된 사랑의 나눔 공을 사랑의 온도계에 넣어 따뜻한 마음을 전하는 방식으로 진행됐다.



안은성 프로 (글로벌 테크놀로지 서비스)

팀원들과 한강에 온 건 이번이 처음입니다. 개인적으로 캠페인 참여는 처음인데 좋은 일에 참여도 하고, 팀원들과 산책하며 기분 전환까지 하니 일석삼조 그 이상이네요. 동행의 의미를 완벽하게 실현한 날이라 뿌듯합니다.



조진원 프로 (Purchasing NPM, Investment & Tools)

좋은 취지로 진행되는 캠페인에 동참하게 되어 영광입니다. 업무도 중요하지만 걸으면서 팀원들과 결속을 다지는 시간이 되었다는 점도 좋았습니다. 앞으로도 이웃도 돕고, 팀 소통을 강화하는 시간이 더 자주 마련됐으면 합니다. 더 적극적으로 참여하겠습니다.

사랑의 온도계는 세플러코리아 서울사무소에 설치됐으며, 구성원들은 사랑의 나눔 공을 채워 사랑의 온도계의 100°C를 달성해 주변 이웃을 돕기 위한 동행과 나눔의 의미를 몸소 실천했다.

선한 영향력의 무한한 힘

세플러코리아는 도전과 상생의 가치를 실현하기 위해 사회공헌활동을 꾸준히 이어오고 있다. 이번 걷기 기부 캠페인도 사회공헌활동 일환으로 국내 NGO 단체 '함께하는 사랑밭'이 함께했다. 사랑의 온도계 달성으로 모인 기부금은 함께하는 사랑밭을 통해 구로지역 사회복지관의 소외된 이웃에게 2천만 원 상당의 방한 패딩과 신발, 따뜻한 겨울철을 보낼 수 있는 보일러와 온수매트 등 난방용품으로 지원됐다. 세플러코리아는 "이웃에 대한 관심을 잇을 때가 많은데 함께 힘을 모아 작은 정성을 전하는 뜻깊은 자리에 구성원이 적극적으로 참여했다"라며 "이번 행사가 이벤트로 그치는 것이 아니라 작은 힘이나마 보태고 나누는, 세플러코리아의 상생과 나눔의 가치를 실천하는 계기가 되어 다양한 사회공헌활동을 이어 나갈 계획"이라고 전했다. 한편, 세플러코리아는 이날 걷기 캠페인을 진행하며, 구성원 간에도 의미 있는 시간이 될 수 있도록 팀별 사진 콘테스트, 행운권 추첨 등의 이벤트도 마련해 구성원들의 호응을 얻었다.

함께 즐겨, 즐거움이 두 배! 사진 콘테스트 수상작

모두가 최고!
IT&Digitalization



함께 나아갑니다
시판영업



혼자여도 외롭지 않아요
전략기획



습관이 만들어지는데 필요한 기간은?

3개월 이상~
6개월 미만 **27.8%**

6개월 이상~1년 미만

23.2%

1년 이상
21.3%

2주 이상~3개월 미만
19.4%

2주 미만
8.3%

아무리 어려워도 조금씩
꾸준하게 실천

62.0%

구체적이고
현실적인 목표 설정

22.2%

작심삼일에서 벗어나는 나만의 특효약은?

효율적인 계획 수립
7.4%

기타
5.6%

유연한
프로세스 관리
2.8%

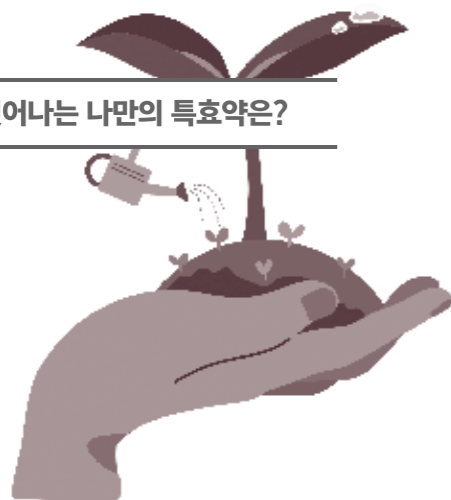

마음속
칭찬의 한마디

53.8%



좋은 습관을 유지한 나를 위한 셀프 보상은?

맞집에서 근사한 한 끼

12.0%

소소한 선물
10.2%

주변에 셀프 자랑
8.3%

기타
15.7%

소소한 습관의 즐거움 힘

우수함은 행위가 아니라 습관이다.
뛰어난 성과는 일상 속 작은 루틴들에서
비롯되기 때문이다. 오늘의 루틴으로
내일의 탁월함을 이루는
세플러코리아인들의 습관을 소개한다.

조사기간: 2022.11.23~12.15
응답자: 세플러코리아인 108명

성장 가능성
16.7%

장기적이고
지속적인 효과
14.8%

기타
7.4%
주변 사람과의 관계
4.6%



좋은 습관과 나쁜 버릇의 한 곳 차이는?



의식적인 노력과 몰입

56.5%



99%의 차이를 만드는 나만의 1% 업무 습관은?

일에 대한 꾸준한 관심

63.0%

기타 **5.5%** 큰 그림을
보는 통찰력 **8.3%** 빠르고
정확한
판단력 **9.3%** 끈기 있는 욕심
13.9%

기타
7.4%

취미 가꾸기
11.1%

전문성 높이기
19.4%

마음의 양식 쌓기
20.4%

건강 관리

41.7%



현재 하고 있거나, 관심이 있는 자기 계발은?

Good

- ☞ 업무 시작 전 1분 명상이요. 스트레스 관리에도 도움이 되고 업무 효율도 업그레이드되는 기분이에요!
- ☞ 친목도 다지고 건강도 챙기기 위해 매주 풋살 모임에 참여하고 있습니다. 존중하고 격려하며 함께 즐기니 체력도, 자신감도 함께 커지는 것 같아요.
- ☞ 매일 아침 블로그에 글 쓰는 습관이요! 삶의 질을 높이는 소소하지만 확실한 저만의 방법입니다.
- ☞ 눈이 와도, 비가 와도 아이 하갯길 책임지는 습관이요. 덕분에 아들과의 친밀도도 한층 UP!
- ☞ 출근길 가족들에게 따뜻한 모닝 메시지 한 통! 가족들이 아침부터 즐거워해요.
- ☞ 출근 후 30분은 그날의 'To-Do List'를 작성하는 습관을 들이는 중입니다. 기한 내에 일을 끝낼 수 있는 최적의 방법을 찾는 묘약이죠!
- ☞ 배우자와 함께 '1주 1산' 중입니다. 부부간의 금실은 물론, 힐링까지 덤으로 얻을 수 있어 강추합니다!
- ☞ 앞으로 다가올 시대에 기본기를 갖추기 위해 하루 한 시간은 꼭 프로그래밍을 해요.

세플러코리아인들과 함께한 습관들

세플러코리아인들에게 자랑하고 싶은 습관과 끊어내고 싶은 버릇을 물었습니다. 일상에서, 회사에서 세플러코리아인들과 함께한 다양한 습관들을 지금 소개합니다.

- ☞ 늦게 자는 습관을 고치고 싶어요. 잠자리에 늦게 들수록 쓸데없는 생각만 늘어나는 것 같습니다.
- ☞ 게으름과 귀차니즘. 제발 나를 떠나가줘 친구들아!
- ☞ 늘상 휴대폰을 가만히 놔두지 못하네요 ^^ 요새 스마트폰 중독에서 벗어나는 디지털 디톡스가 유행이라던데, 저도 한번 도전해볼까 봐요.
- ☞ 기록하지 않는 습관을 버리고 싶습니다. 사소한 것도 기록하며 일상의 소중함을 느껴보려고요.
- ☞ 새해 다짐 1순위, 나를 옥죄는 최악의 습관, 흡연!
- ☞ 야식 먹는 습관을 없애고 싶어요. 늘 먹고 후회하고를 반복하고 있네요.
- ☞ '이 정도면 괜찮겠지'라는 생각으로 스스로와 적당히 타협하려는 습관에 이제는 안녕을 고해보려고요!

Bad



아이와 누리는 일상

세플러코리아 임직원의 일상을 엿볼 수 있는 #고고고 영상 챌린지.
이번 호에서도 아이를 통해 느낀 기쁨, 즐거움, 감동의 순간들을 공유합니다.

세플러+원은 2022년 겨울호를 통해 임직원 및 가족에게 #고고고 영상 챌린지를 진행했습니다. 많은 분들이 다양한 영상을 응모해주셨고, 올 한 해의 수상작 및 훌륭한 작품들을 이번 사보에서도 소개합니다.



수상자 안내	최우수상	정우진 남부직남영업
	우수상	안경리 창원물류 우현정 안성물류
	장려상	박현서 업무지원 창원 전보배 Customer Service 창원 민광운 BD 새시시스템 사업기획
	크리에이티브상	조명현 AAM Product Management 이재홍 테이퍼롤러베어링 세그먼트



참가상



이겨레 마스터
산업기계 Application Engineering

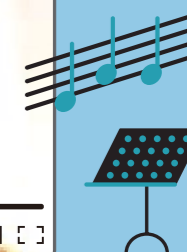
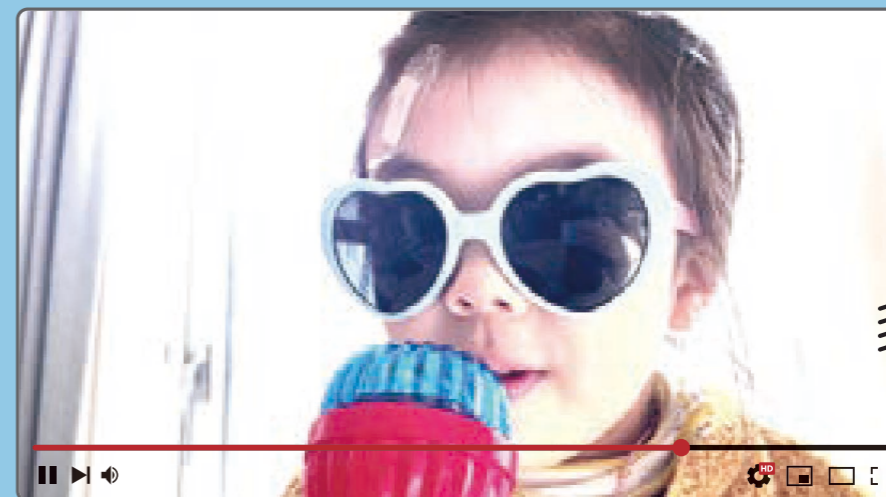
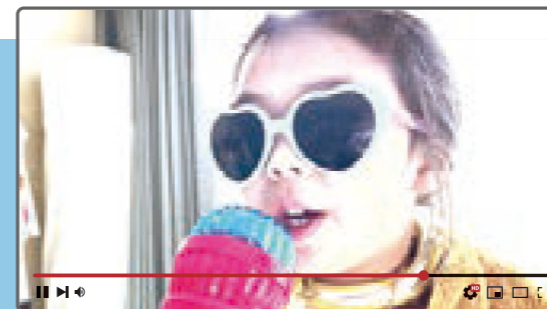

사랑스러운 딸 노래자랑 챌린지

'Number Block'이라는 숫자를 쉽게 배울 수 있는 프로그램이 있는데 그 프로그램의 주제곡을 아주 좋아하거든요. 영어로 노래를 부르는 딸이 귀엽기도 하고, '딸바보 아빠'답게 자랑스럽기도 하여 우리 아이 노래자랑을 해보았습니다. 예쁘고 귀엽게 봐주세요.

로즈와 함께하는 일상

아이들이 반려견 시츄와 함께하는 영상이에요. 반려견을 교육하고 놀이할 때 아이들과 함께하고 있어요. 그러면서 자연스럽게 대화의 시간도 늘어나고 가족이 함께하는 활동 시간이 더 많아진 것 같아요. 아이도, 반려견도 너무 사랑스럽지요?

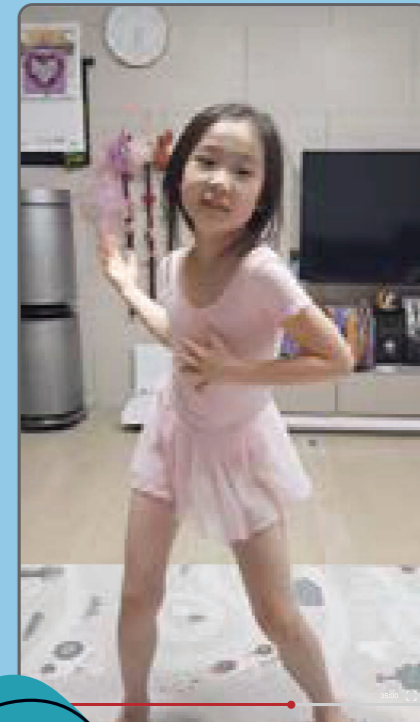
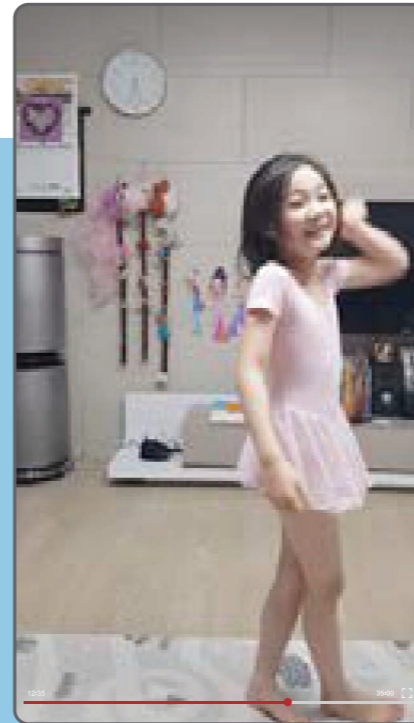
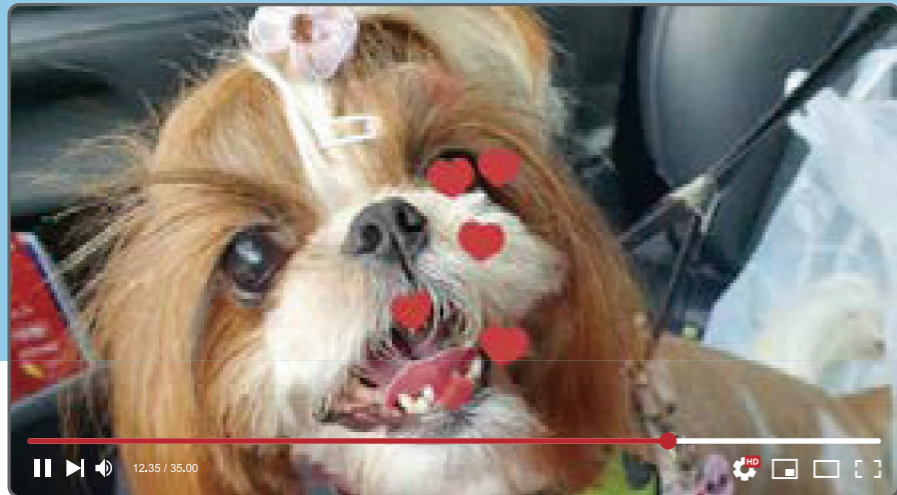
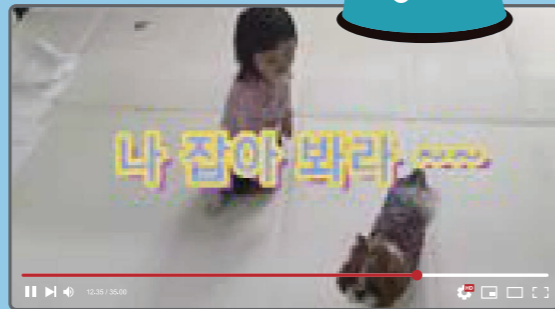
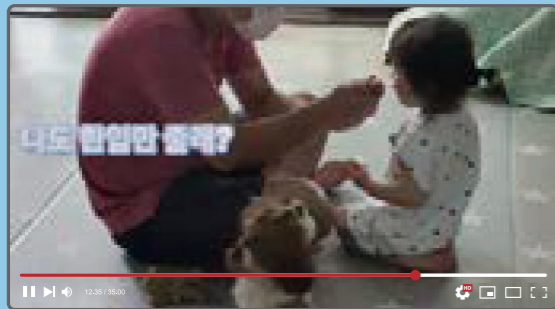

꼬마 발레리나의 반전

우아한 몸짓의 발레를 뽐내던 아이가 가수 소찬휘의 <Tears>에 맞춰 안무를 선보였어요. 가사 속 느낌을 어찌 아는지 온몸으로 가사를 표현하고, 바운스에 몸을 맡기는 모습이 혼자 보기엔 아까웠습니다. 덕분에 가족 모두 크게 웃는 시간이었어요.

뉴스 하이라이트

세플러코리아는 더 나은 미래를 위해 끊임없이 노력합니다.
 <세플러+원>에서 세플러코리아의 소식을 모아 소개합니다.



세플러코리아, LG유플러스와 '고도화된 설비 예지보전 솔루션' 기술 협력 체결

세플러코리아가 LG유플러스와 공장 설비의 고장·결함을 미리 진단하는 '고도화된 설비 예지보전 솔루션'의 기술 협력을 위한 업무협약(MOU)을 체결했습니다. 업무협약식은 서울 여의도 세플러코리아 본사에서 김영규 세플러코리아 산업기계 사업부부장 전무, 서재용 LG유플러스 스마트팩토리 사업담당 상무 등 주요 경영진들이 참석한 가운데 진행됐습니다. 이번 협약을 통해 △LG유플러스의 예지보전 솔루션 경쟁력 강화 △중소·중견 기업 대상 설비 예지보전 솔루션 도입 확대 등을 위해 상호 협력하기로 합의했습니다. 구체적으로 LG유플러스는 자사의 통신, 스마트팩토리 토탈 솔루션, 네트워크 역량을 제공하며, 세플러코리아는 컨디션 모니터링 '옵타임(OPTIME)'과 예지보전 전문 솔루션을 결합하여 △복잡한 구조의 설비 진단 △AI 기반의 자동 진단 △보안 네트워크를 동시에 가능하도록 추진할 계획이며, 더 나아가 향후 대기업뿐만 아니라 중소·중견 기업에 더 실용적이며, 업종별 공장마다 다른 특성에 최적화된 예지보전 솔루션을 개발, 제공할 계획입니다. 한편, 세플러의 컨디션 모니터링 솔루션인 '옵타임(OPTIME)'은 IoT(사물인터넷)를 기반으로 공장 내 기계 장비나 부품의 고장을 사전에 예측하고 미리 알려주는 플러그 앤 플레이(Plug and Play) 유지보수 예측 솔루션으로, 설치와 사용이 간편해 전문 지식이 없더라도 수백 개의 장비, 나아가 일부 산업현장에서는 공장 전체의 상태 모니터링까지도 가능해 유지보수 관련 인력과 비용 절감에 실질적 도움을 줄 수 있습니다.



세플러코리아, 임직원과 함께하는 '따뜻한 동행 걷기대회' 진행



세플러코리아가 임직원과 함께하는 '따뜻한 동행 걷기대회'를 진행했습니다. 이번 행사는 걷기대회를 통해 취약계층에 방한용품 및 난방용품을 지원하기 위해 마련됐으며, 국내 NGO 단체 '함께하는 사랑밭'과 함께 진행됐습니다. 이날 세플러코리아 임직원은 서울 여의도 세플러코리아 본사에서 개회식 후 출발해 여의도 한강공원 63빌딩을 반환점으로 하는 3km 코스를 걸었습니다. 세플러코리아는 '사랑의 온도계'의 온도를 높여 달성한 금액을 구로지역 사회복지관과 협업하여 100명의 사회복지 시설 또는 생활시설 아동들에게 방한 패딩과 신발을 지원했습니다. 더불어 6가구에는 따뜻한 겨울철을 보낼 수 있도록 보일러와 온수매트 등 최대 6백만 원 상당의 난방용품을 지원했습니다.



박찬우 세플러코리아 상무, 산업통상자원부 장관상 수상

박찬우 세플러코리아 상무가 지난 12월 14일 여의도 글래드 호텔에서 열린 '제5회 베어링인의 날'에서 산업통상자원부 장관 표창을 수상했습니다. 한국베어링산업협회가 주최하고 산업통상자원부 후원으로 열린 '베어링인의 날' 행사는 진영환 한국베어링산업협회 회장, 이병찬 세플러코리아 대표 등 산학연 관계자들이 참석한 가운데 열렸으며, '한국베어링컨퍼런스'도 함께 개최됐습니다. 박찬우 상무는 △베어링의 핵심 부품인 깊은홈 볼베어링, 테이퍼 베어링 및 휠베어링의 국산화 △볼베어링 전기차 기어박스(Gear-box)용 정밀 베어링 개발 등 자동차용 및 산업용 베어링의 지속적인 개발에 크게 공헌하여 수상의 영예를 안았습니다. 수상식에 앞서 진행된 '2022 제1회 한국베어링컨퍼런스'의 발표 세션에서 세플러코리아의 김민환 Corporate Competence Center Technology 팀장은 'e-mobility 베어링'을 주제로 발표를 진행, 최신 베어링 기술 트렌드와 세플러 그룹의 e-mobility용 베어링 기술에 대해 소개했습니다.





세플러, 제조공장 회전설비의 샤프트 정렬 장비 'LASER-EQUILIGN2' 국내 출시

세플러코리아가 제조공정의 회전설비에 필수적인 샤프트 정렬 장비인 'LASER-EQUILIGN2'를 국내 시장에 출시했습니다. 'LASER-EQUILIGN2'는 레이저 방식의 샤프트 정렬 장비로, 회전 설비의 샤프트 정렬이 틀어지지 않도록 조정하여 부품 손상 방지, 에너지 고효율 특성이 있으며, 설비 가동 중단을 막습니다. 이번에 국내 출시한 제품은 현장에서 많이 쓰이는 다이얼 게이지 방식을 대체할 수 있는 '레이저 방식'의 장치로 출시됐습니다. LASER-EQUILIGN2는 가격 측면에서 경쟁력을 갖췄으며, 현장에서 많이 쓰이는 다이얼 게이지 방식을 대체할 수 있도록 샤프트 정렬 작업에 필요한 구성품을 키트 형태로 제공하며, 장비 구성품으로는 스태블릿 △고해상도 카메라(태블릿 내장) △충전기 △센서 △반사판 △체인 브라켓 등이 있습니다. 제조 공장에서 회전 설비의 샤프트 정렬이 일정하지 않으면 베어링, 모터 등 설비 부품의 온도 상승 및 에너지 소모로 샤프트 손상과 마모, 진동이 증가하여 최악의 경우 공장 가동이 중단될 위험성이 있습니다. 이번에 국내에 첫 출시한 라이프타임 솔루션 'LASER-EQUILIGN2'은 공장에서 회전 설비의 최적화된 샤프트 정렬로 부품 손상 방지와 가동 중단을 막아 에너지 효율을 극대화하여 제조 공정의 생산성 향상 및 지속성을 가져올 최적화된 장치입니다.



세플러코리아, 무결점 품질로 에드워드 파트너십 어워드 수상

세플러코리아가 반도체 공정용 진공펌프 기업 에드워드로부터 '파트너십 어워드'를 수상했습니다. 세플러코리아는 에드워드에 진공펌프용 베어링을 공급하고 있으며, 창원 3공장에 에드워드 제품 전용 생산라인을 증설한 바 있습니다. 이번에 수상한 '에드워드 파트너십 어워드'는 품질과 납기 등에서 무결점과 우수성을 인정받아 선정되었습니다. 에드워드는 영국 버지스힐에 본사를 둔 반도체·디스플레이용 진공펌프 세계 1위 기업으로, 주로 반도체, 플랫 패널 디스플레이, LED 및 솔라셀을 위한 제조 공정 등에 사용되며, 이외에도 산업 공정 및 연구개발 응용 분야 등에 적용됩니다. 세플러의 진공펌프용 베어링은 고속으로 회전하는 펌프가 고장 없이 작동 가능하도록 고안됐으며, 내구성과 정밀도 뿐만 아니라 내부식성 등 극한 환경에서도 작동 가능한 고품질 베어링으로 신뢰도가 높습니다.

Thanks & Quiz

기자단

서울 박지수 기자, 김유정 기자
 창원 기대환 기자, 손강우 기자
 안산 정배근 기자
 전주 조규완 기자, 최규철 기자
 연구소 김현용 기자

편집실

커뮤니케이션 브랜딩
 민유정 팀장, 주운선 프로

지난 호 당첨자 명단

박진호 (공정기술 창원 생산기획)
 문재현 (R&D Industrial 볼베어링 설계)
 주기철 (HR Korea)
 안은성 (글로벌 테크놀로지 서비스)
 김종훈 (대형볼&워터펌프베어링 세그먼트)
 이혁준 (BD 새시스템 영업)
 박지원 (HR 창원 환경안전)
 추인혜 (HR 창원 환경안전)
 신말임 (HR 창원 (노동조합))
 이선호 (대형볼&워터펌프베어링 세그먼트)
 광병관 (비즈니스 어플리케이션 매니저먼트)
 최춘현 (설비보전 안산)
 이정환 (설비보전 안산)
 김종탁 (설비보전 안산)
 김태우 (Purchasing Strategy&Strat.Supplier Mgmt.)
 이덕규 (대형볼&워터펌프베어링 세그먼트)

사보에 참여하신 분들께는 소정의 상품을 드립니다.

퀴즈 1

크기가 같은 색종이 6장을 겹쳤을 때 가장 아래에 놓인 색종이는?

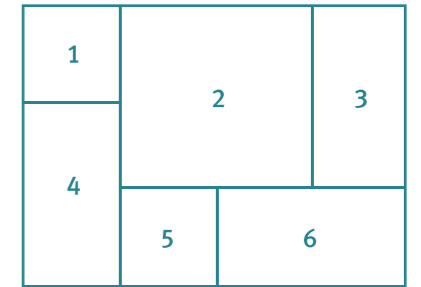

퀴즈 2

이번 호 테마이자 여럿 가운데 뛰어난을 아우르는 단어는?

- ① 뛰어난 ② 다양함 ③ 우수성 ④ 변화

지난 호 정답

퀴즈 1. 6 퀴즈 2. ① 4in1 전기역슬

참여 방법



jooyun@schaeffler.com

보내실 때

코너 제목/ 이름/ 소속/ 휴대폰 번호를 기재해주세요.

응모 마감

2023년 2월 15일까지

모든 콘텐츠 참여는 휴대폰에서 문자 보내기로 보내주세요.

* 문자 보내기

전화번호 입력창에 전화번호 대신 담당자 메일을 넣어 전송



We pioneer motion

세플러코리아, 스마트팩토리+오토메이션월드 참가

Schaeffler Korea @ Smart Factory + Automation World

세플러코리아가 2023년 3월 8일부터 3월 10일에 걸쳐
코엑스에서 열리는 국내 최대 규모의
스마트공장 및 자동화산업 전시회에 참가합니다.

세플러코리아가 선보일 로봇틱스 솔루션과
라이프타임 솔루션을 기대하세요!

www.automationworld.co.kr

SCHAEFFLER